

### КОНСТРУКЦИЯ

Агрегат электронасосный типа «АХ» состоит из насоса и двигателя, соединенных упругой муфтой, смонтированных на общей фундаментальной плите (раме). Привод насоса осуществляется через упругую муфту, которая имеет два исполнения: с монтажным проставком и без монтажного проставка. Насос – центробежный, горизонтальный, консольный, одноступенчатый.

Корпус насоса имеет опорные лапы. Подвод перекачиваемой жидкости к корпусу насоса осевой, отвод – тангенциальный, вверх.

В опорном кронштейне в зоне размещения подшипников предусмотрены два резьбовых отверстия диаметром М 8х1 для установки датчиков для измерения температуры подшипников.

Насосы, изготовленные во взрывобезопасном исполнении, отличаются от общепромышленных тем, что комплектуются взрывозащищенными двигателями, щитками ограждения муфты с пластмассовой обшивкой с внутренней стороны, обязательно двойным торцовым уплотнением и бронзовым отбойником.

Уплотнительные поверхности фланцев выполняются с пазом по ГОСТ 12815-80, исполнение 5 ряд 2 для Ру и d, d4, указанных в таблице 7.

### Комплектующие двигатели

В таблице 5

В зависимости от плотности перекачиваемой жидкости и требований взрыво- и пожароопасности насосы комплектуются различными по мощности и исполнению двигателями.

### НАЗНАЧЕНИЕ И ПРИМЕНЕНИЕ

Агрегаты электронасосные центробежные типа «АХ» унифицированного ряда в исполнении «К», «Е», «И», «А», «Н» предназначены для перекачивания химически активных и нейтральных жидкостей плотностью не более 1850 кг/м<sup>3</sup>, содержащих твердые включения в количестве не более 1,5% по объему, с размером частиц не более 1мм., с t от - 40 до + 120°С для насосов из материала «К» «Е», «И», «Н» и от -40 до +90°С для насосов из материала «А», для которых скорость проникновения коррозии материалов проточной части не превышает 0,1 мм/год.

Кинематическая вязкость перекачиваемой жидкости до 30х10<sup>-6</sup> м<sup>2</sup>/с. Насосы изготавливаются в климатическом исполнении «У», «Т» категории размещения 2 по ГОСТ 15150-69, которые пригодны для работы, как в закрытых помещениях, так и вне помещений под навесом.

Агрегаты изготавливаются в общепромышленном исполнении и в исполнении для взрывоопасных и пожароопасных производств.

Агрегаты общепромышленного исполнения не допускают установки и эксплуатации их во взрыво-пожароопасных производствах и не должны использоваться для перекачивания горючих и легко воспламеняющихся жидкостей.

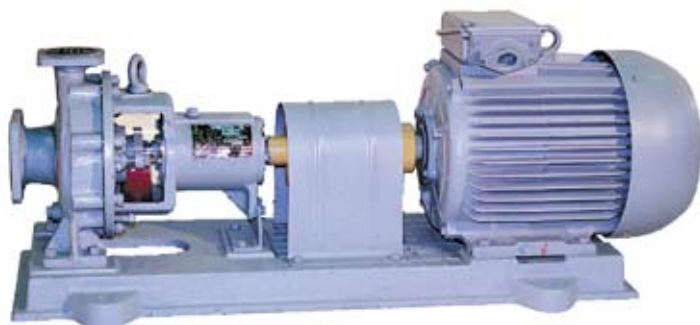

### УСЛОВНЫЕ ОБОЗНАЧЕНИЯ

Пример: (1)АХ(Е)40-25-160(а,б,д) – (К,Е,И,А,Н) – (СД, 5, 55) –У2

- 1..... агрегат без монтажного проставка
- АХ** ... химический консольный
- Е** ..... агрегат для взрыво или пожароопасного производства;
- 40**..... диаметр всасывающего патрубка, мм
- 25**..... диаметр напорного патрубка, мм
- 160**... номинальный диаметр рабочего колеса, мм
- а, б**.. условное обозначение диаметра рабочего колеса с первой и второй отбочкой для пониженного напора
- д** ..... условное обозначение диаметра рабочего колеса для повышенного напора
- К, Е, И, А, Н**.....условное обозначение материала деталей проточной части
- СД**..... уплотнение с двойным мягким сальником;
- 5**..... одинарное торцовое уплотнение ( по согласованию с потребителем для чистых жидкостей)
- 55**..... двойное торцовое уплотнение
- У2** .... климатическое исполнение и категория размещения по ГОСТ 15150-69

### ПО ЗАКАЗУ

- Агрегаты электронасосные могут быть изготовлены в климатическом исполнении Т (ТВ и ТС).
- Насосы могут быть поставлены в сборе с соединительной муфтой, без двигателя, фундаментной плиты (рамы).
- Возможна поставка комплекта запасных частей по отдельному договору и за отдельную плату.

## ТЕХНИЧЕСКИЕ ДАННЫЕ

### Материалы

Исполнения насосов по материалу могут быть «К», «Е», «И», «А», «Н», указаны в таблице ниже, табл. 1

### Электроподключение

Напряжение – 380 В  
Частота тока – 50 Гц  
Род тока – переменный

### Уплотнение вала (таблица 2)

- Двойной мягкий сальник
- Двойное торцовое уплотнение

Таблица 1

## МАТЕРИАЛЫ ОСНОВНЫХ ДЕТАЛЕЙ НАСОСОВ

Наименование деталей	Материал для исполнений		
	К	Е	И
Корпус уплотнения	12Х18Н9ТЛ ГОСТ 977-88	12Х18Н12М3ТЛ ГОСТ 977-88	07ХН25МДТЛ ТУ 26-06-1414-84
Корпус сальника			
Колесо рабочее			
Корпус насоса			
Крышка корпуса	12Х18Н9ТЛ ГОСТ 977-88	12Х18Н12М3ТЛ ГОСТ 977-88	07ХН25МДТЛ ТУ 26-06-1414-84
	Сталь 12Х18Н9Т-6 ГОСТ 5949-75	Сталь 10Х17Н13М2Т-6 ГОСТ 5949-75	Сталь 06ХН28МДТ-6 ГОСТ 5949-75
Втулка защитная	Сталь 12Х18Н9Т-6 ГОСТ 5949-75	Сталь 10Х17Н13М2Т-6 ГОСТ 5949-75	Сталь 06ХН28МДТ-6 ГОСТ 5949-75
Втулка торцового уплотнения			
Часть вала I			
Часть вала II	Сталь 35-ЗГП ГОСТ 1050-88		
Кронштейн	СЧ20 ГОСТ 1412-85		

Наименование деталей	Материал для исполнений
	Н
Корпус уплотнения	Сплав ХН65МВЛ ТУ26-06-1413-84
Корпус сальника	
Колесо рабочее	
Корпус насоса	
Крышка корпуса	Сплав ХН65МВЛ ТУ26-06-1413-84 Сплав ХН65МВ ТУ14-1-3239-81
Втулка защитная	Сплав ХН65МВ ТУ14-1-3239-81
Втулка торцового уплотнения	
Часть вал I	
Часть вал II	Сталь 35-ЗГП ГОСТ 1050-88
Кронштейн	СЧ20 ГОСТ 1412-85

## ПАРАМЕТРЫ

Таблица 3

### ОБЪЕМ ПОСТАВКИ

- Насос
- Фундаментная плита
- Электродвигатель
- Муфта
- Щиток ограждения муфты
- Паспорт, совмещенный с инструкцией по монтажу и эксплуатации;

Таблица 2

### УПЛОТНЕНИЕ ВАЛА

Наименование уплотнения	Обозначение типа уплотнения	Наибольшее избыточное давление на входе в насос, МПа (кгс/см <sup>2</sup> )	Максимально допустимая температура в уплотнении, °С, не более
Двойной мягкий сальник	СД	0,35 (3,5)	120
Торцовое уплотнение двойное	55	0,8 (8)	60

Таблица 3

### ПАРАМЕТРЫ

Типоразмер насоса	Подача		Напор, м	Частота вращения, с <sup>-1</sup> (об/мин)	Допускаемый кавитационный запас м, не более	Мощность, потребляемая насосом, кВт
	м <sup>3</sup> /ч	л/с				
АХ40-25-160	6,3	1,75	32	48 (2900)	3	1,6
АХ40-25-160а	6	1,67	25			1,2
АХ40-25-160б	5	1,39	20			0,9
АХ40-25-160д	6,3	1,75	37			2,1
АХ50-32-160	12,5	3,47	32			2,6
АХ50-32-160а	11,5	3,19	25		1,96	
АХ50-32-160б	10	2,78	20		1,36	
АХ50-32-200	12,5	3,47	50		5,3	
АХ50-32-200а	11,5	3,19	40		4	
АХ50-32-200б	10	2,78	32		2,9	
АХ65-40-200	25	6,95	50		7,2	
АХ65-40-200а	24	6,67	40		5,45	
АХ65-40-200б	23,5	6,53	32		4,27	
АХ100-65-315	50	13,9	32		24 (1450)	3
АХ100-65-315а	44,5	12,2	25	5,7		
АХ100-65-315б	39	10,8	20	4		
АХ100-65-400	50	13,9	50	16		
АХ100-65-400а	44	12,2	39	12		
АХ100-65-400б	40	11,1	33	9		
АХ125-80-250	80	22,2	20	8,6		
АХ125-100-315	125	34,7	32	4		17,5
АХ125-100-315а	112	31,1	26			13,5
АХ125-100-315б	102	28,3	21,5			10,5
АХ125-100-400	125	34,7	50	4,5		28
АХ125-100-400а	112	31,1	41			23
АХ125-100-400б	105	29,2	35			17
АХ150-125-315	200	55,6	32	6		29
АХ150-125-315а	180	49,7	27			22
АХ150-125-315б	165	45,8	21			15,7
1АХ250-200-315	500	138,9	32			62
1АХ250-200-315а	480	133	26			48
1АХ250-200-315б	450	125	20		35	

Таблица 4

## ПОДШИПНИКИ

Типоразмер насоса	Обозначение	
	торцового уплотнения	подшипников
АХ40-25-160, АХ50-32-160	153/Д.035	307 ГОСТ8338-75
АХ50-32-200, АХ65-40-200	153Д.0.48	
АХ100-65-315	153/Д.055; 153/Д.060	311 ГОСТ 8338-75
АХ100-65-400		
АХ125-100-315		
АХ150-125-315	153/Д.060	309 ГОСТ 8338-75
АХ125-80-250	153/Д.048	
АХ125-100-400	153/Д.055; 153/Д.060	46212Л ГОСТ 831-75
1АХ250-200-315	153/Д.090	46318 ГОСТ 831-75

Смазка подшипников производится смазкой жировой 1-13 по ТУ 38.5901257-90 или другими, качеством не ниже указанной.

Для измерения температуры подшипников применяются датчики ТСМ-02 или ТСП-02 по ТУ 95-2464-93 или аналогичными. Датчики в комплект поставки не входят и устанавливаются потребителем. Установка датчиков производится в опорном кронштейне в местах расположения бобышек. Для этого в опорном кронштейне имеются резьбовые отверстия диаметром М8х1.

Таблица 5

## КОМПЛЕКТУЮЩИЕ ДВИГАТЕЛИ

Типоразмер насоса	Плотность перекачиваемой жидкости, т/м <sup>3</sup>			
	до 1,3		св. 1,3 до 1,85	
	Типоразмер двигателя	Мощность, кВт	Типоразмер двигателя	Мощность, кВт
АХ40-25-160	АДМ90L2	3	АДМ100S2	4
	АИМ90L2		АИМ100S2	
АХ40-25-160д	АИР 100S2	4	АИР 100L2	5,5
	АИМ100S2		АИМ100L2	
АХ40-25-160а	АДМ90L2	3	АДМ90L2	3
	АИМ90L2		АИМ90L2	
АХ40-25-160б	АДМ90L2	3	АДМ90L2	3
	АИМ90L2		АИМ90L2	
АХ50-32-160	АДМ100L2	5,5	АИР112M2	7,5
	АИМ100L2		АИМ112M2	
АХ50-32-160а	АДМ100S2	4	АДМ100L2	5,5
	АИМ100S2		АИМ 100L2 ААИМАИМ100L2	
АХ50-32-160б	АДМ90 L2	3	АДМ100S2	4
	АИМ90L2		АИМ100S2	
АХ50-32-200	АИРМ132M2	11	5А160S2	15
	ВА132M2		АИМР160S2	
АХ50-32-200а	АИРМ112M2	7,5	АИРМ132M2	11
	АИМ112M2		ВА132M2	
АХ50-32-200б	АИРМ112M2	7,5	АИРМ112M2	7,5
	АИМ112M2		АИМ112M2	

Таблица 5 (продолжение)

## КОМПЛЕКТУЮЩИЕ ДВИГАТЕЛИ

Типоразмер насоса	Плотность перекачиваемой жидкости, т/м <sup>3</sup>			
	до 1,3		св. 1,3 до 1,85	
	Типоразмер двигателя	Мощность, кВт	Типоразмер двигателя	Мощность, кВт
АХ65-40-200	5А160S2	15	5А160M2	18,5
	АИМП160S2		АИМП160M2	
АХ65-40-200а	АИРМ132M2	11	5А160S2	15
	ВА132M2		АИМП160S2	
АХ65-40-200б	АИРМ112M2	7,5	АИРМ132M2	11
	АИМ112M2		ВА132M2	
АХ100-65-315	5А160S4	15	АИР180S4	22
	АИМП 160S4		АИМП180S4	
АХ100-65-315а	АИРМ132M4	11	5А160S4	15
	ВА132M4		АИМП 160S4	
АХ100-65-315б	АИРМ132M4	11	АИРМ132M4	11
	ВА132M4		ВА132M4	
АХ100-65-400	АИР 180M4	30	5А200M4	37
	АИМП 180M4		ВА200M4	
АХ100-65-400а	АИР180S4	22	АИР180M4	30
	АИМП180S4		АИМП180M4	
АХ100-65-400б	5А160M4	18,5	АИР180S4	22
	АИМП 160M4		АИМП180S4	
АХ125-80-250	5А160S4	15	5А160M4	18,5
	АИМП160S4		АИМП 160M4	
АХ125-100-315	5А200M4	37	5А200L4	45
	ВА200M4		ВА200L4	
АХ125-100-315а	АИР 180M4	30	5А200M4	37
	АИМП 180M4		ВА200M4	
АХ125-100-315б	АИР180S4	22	АИР 180M4	30
	АИМП180S4		АИМП 180M4	
АХ125-100-400	5А200L4	45	5АМ250S4	75
	ВА200L4		АВ250S4	
АХ125-100-400а	5А200M4	37	5А225M4	55
	ВА200M4		АВ225M4	
АХ125-100-400б	5А200M4	37	5А200L4	45
	ВА200M4		ВА200L4	
АХ150-125-315	5А225M4	55	5АМ250S4	75
	АВ225M4		АВ250S4	
АХ150-125-315а	5А200M4	37	5А225M4	55
	ВА200M4		АВ225M4	
АХ150-125-315б	АИР 180M4	30	5А200M4	37
	АИМП 180M4		ВА200M4	

Таблица 5 (продолжение)

## КОМПЛЕКТУЮЩИЕ ДВИГАТЕЛИ

Типоразмер насоса	Плотность перекачиваемой жидкости, т/м <sup>3</sup>					
	до 1,0		св.1,0 до 1,3		св.1,3 до 1,85	
	Типоразмер двигателя	Мощность, кВт	Типоразмер двигателя	Мощность, кВт	Типоразмер двигателя	Мощность, кВт
1AX250-200-315	5AM250S4	75	5AM250M4	90	5AM280M4	132
	AB250S4		AB250M4		AB280M4	
1AX250-200-315а	5A225M4	55	5AM250S4	75	5AM280S4	110
	BA225M4		AB250S4		AB280S4	
1AX250-200-3156	5A200L4	45	5A225M4	55	5AM250S4	75
	BA200L4		BA225M4		AB250S4	

**Примечание:** Допускается замена другими модернизированными двигателями одного типоразмера с соответствующим числом оборотов и мощностью.

## ГРАФИЧЕСКИЕ ХАРАКТЕРИСТИКИ

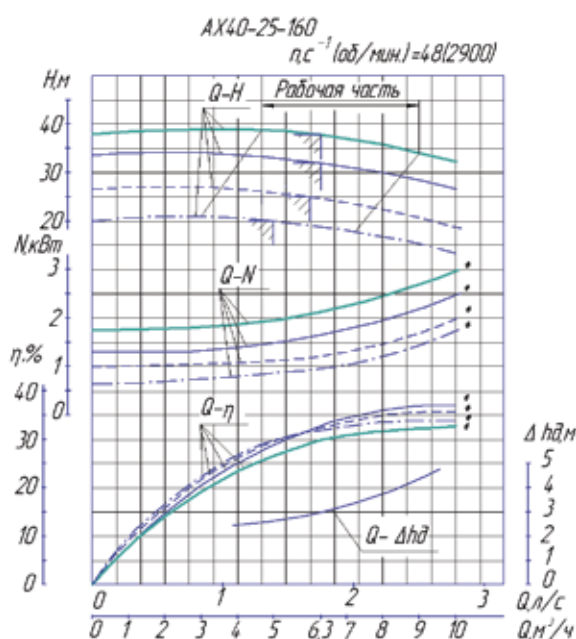

Характеристика агрегата AX40-25-160-сплошная линия  
 Характеристика агрегата AX40-25-160а-штриховая линия  
 Характеристика агрегата AX40-25-160б-штрихпунктирная линия  
 Характеристика агрегата AX40-25-160в-двойная сплошная линия  
 \* Характеристика насоса

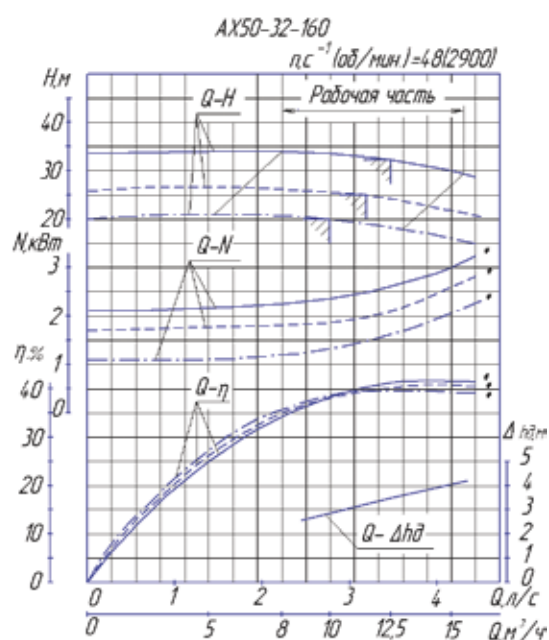

Характеристика агрегата AX50-32-160-сплошная линия  
 Характеристика агрегата AX50-32-160а-штриховая линия  
 Характеристика агрегата AX50-32-160б-штрихпунктирная линия  
 \* Характеристика насоса

## ГРАФИЧЕСКИЕ ХАРАКТЕРИСТИКИ

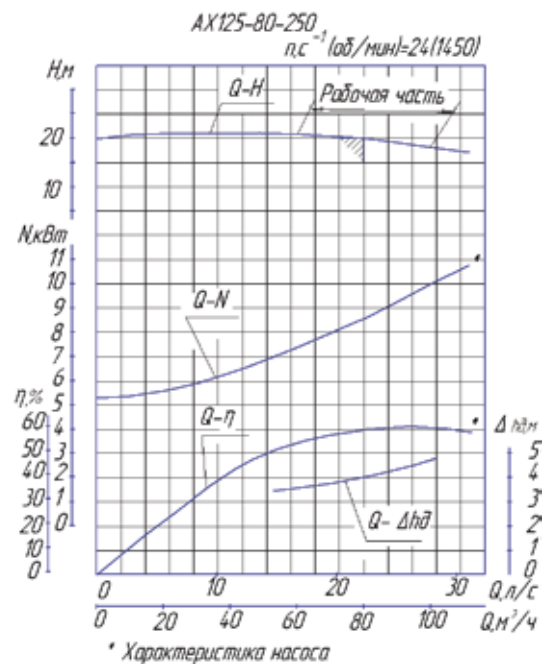
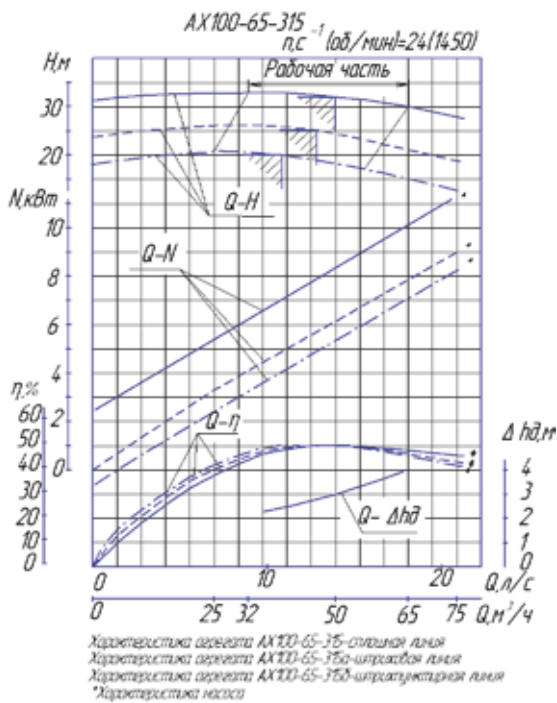
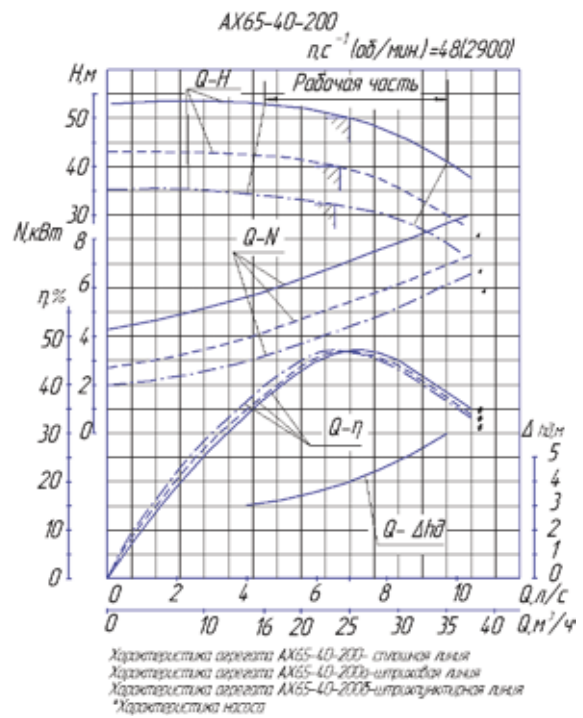
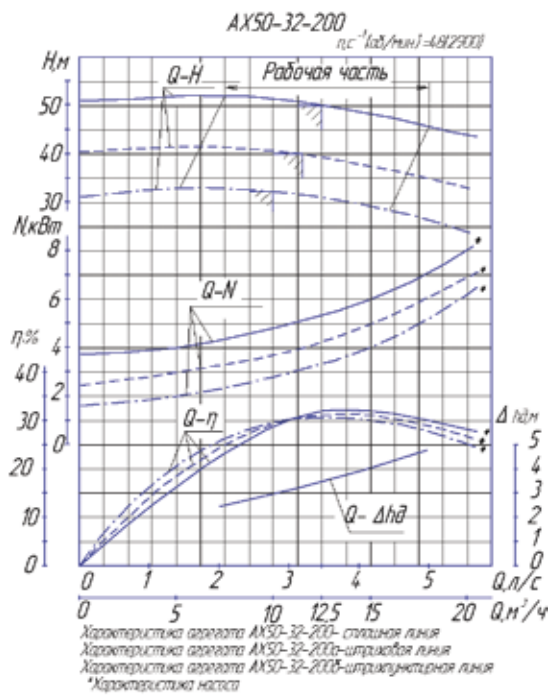

## ГРАФИЧЕСКИЕ ХАРАКТЕРИСТИКИ

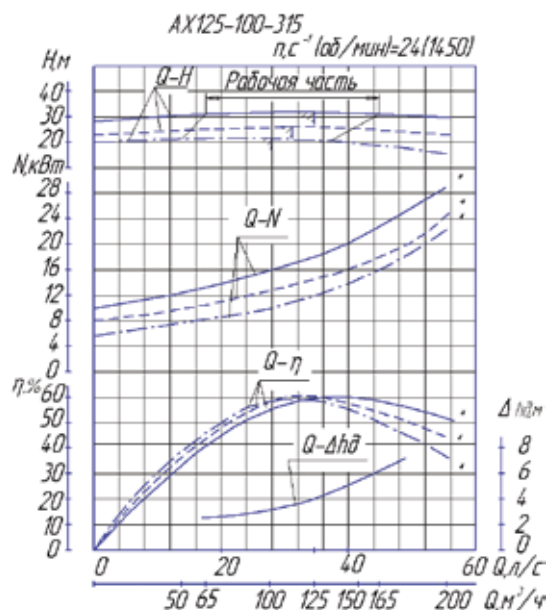

Характеристика агрегата AX125-100-315 - сплошная линия  
 Характеристика агрегата AX125-100-315 - штриховая линия  
 Характеристика агрегата AX125-100-315 - штрихпунктирная линия  
 \* Характеристика насоса

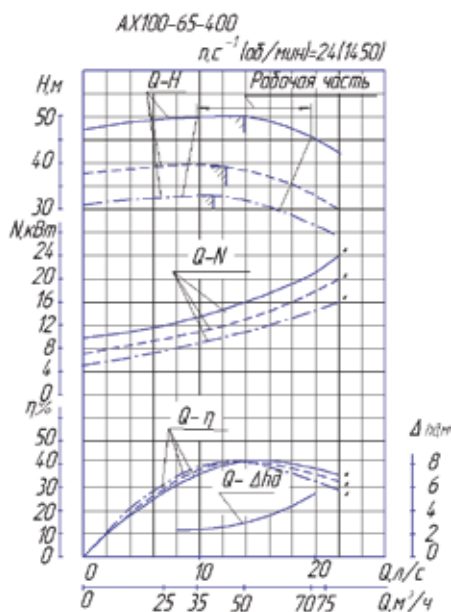

Характеристика агрегата AX100-65-400 - сплошная линия  
 Характеристика агрегата AX100-65-400 - штриховая линия  
 Характеристика агрегата AX100-65-400 - штрихпунктирная линия  
 \* Характеристика насоса

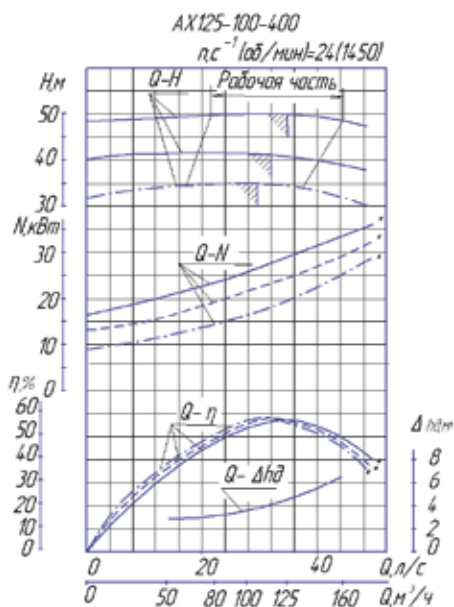

Характеристика агрегата AX125-100-400 - сплошная линия  
 Характеристика агрегата AX125-100-400 - штриховая линия  
 Характеристика агрегата AX125-100-400 - штрихпунктирная линия  
 \* Характеристика насоса

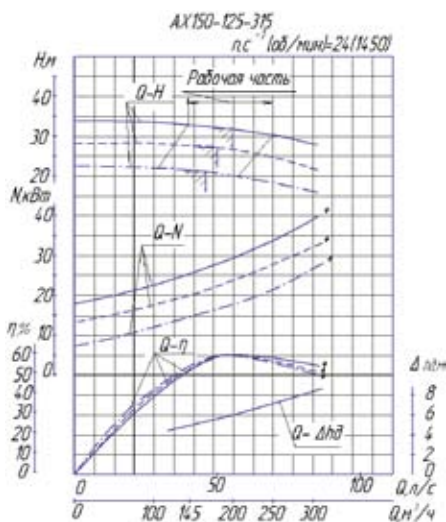

Характеристика агрегата AX150-125-315 - сплошная линия  
 Характеристика агрегата AX150-125-315 - штриховая линия  
 Характеристика агрегата AX150-125-315 - штрихпунктирная линия  
 \* Характеристика насоса

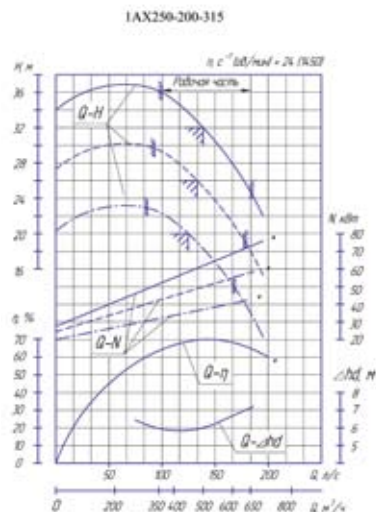

Характеристика агрегата 1AX250-200-315 - сплошная линия  
 Характеристика агрегата 1AX250-200-315 - штриховая линия  
 Характеристика агрегата 1AX250-200-315 - штрихпунктирная линия  
 \* Характеристика для насоса

## ГАБАРИТНЫЙ ЧЕРТЕЖ

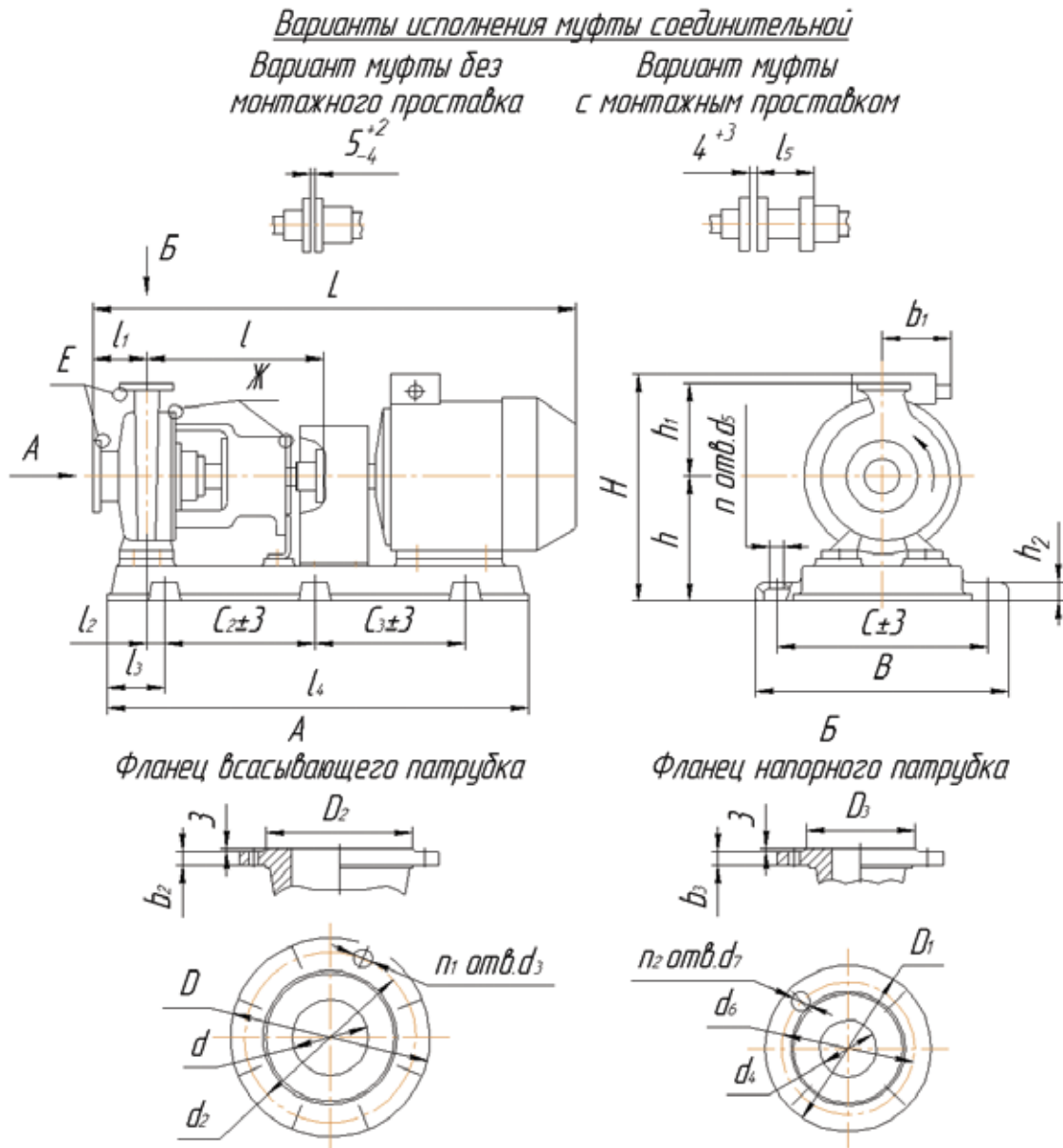

1 Присоединительные размеры фланцев по ГОСТ 12815-80, исполнение 1, ряд 2 для  $P_u$ , указанного в таблице 6.

2 Присоединительные размеры фланцев для взрывозащищенного исполнения по ГОСТ 12815-80, исполнение 5, ряд 2 для  $P_u$ , указанного в таблице 6.

Таблица 6

## ГАБАРИТНЫЕ И ПРИСОЕДИНИТЕЛЬНЫЕ РАЗМЕРЫ

Типоразмер агрегата	Типоразмер двигателя	B	b <sub>1</sub>	C	C <sub>2</sub>	H	h	h <sub>1</sub>	h <sub>2</sub>	L	l	l <sub>1</sub>	l <sub>2</sub>	l <sub>3</sub>	l <sub>4</sub>	l <sub>5</sub>	n	d <sub>5</sub>	Рy МПа,	Масса агрегата, кг												
АХ40-25-160 1АХ40-25-160	АДМ 100L2	418 (400)	-	345	600	339(349)	192 (202)	160	35 (8)	936 860*	385* 404	80	44	130 (115)	885 (860) 860*	80	4	24	1,6	142(125)140*												
	АИМ100L2		170			467(477)				996 920*										177(160)170*												
	АДМ100S2		-			339(349)				906 830*										140(115)135*												
	АИМ100S2		170			467(477)				971 895*										172(155)165*												
	АДМ90L2		-			339(249)				866 790*										135(115)125*												
	АИМ90L2		170			447(457)				940 865*										160(140)155*												
АХ50-32-160 1АХ50-32-160	АИРМ112M2	425 (400)	-	345	600	365	192 (202)	160	40 (8)	980 970*	385* 404	80	38 (44)	150 (115)	977 (885) 885*	80	4	24	1,6	180(138)175*												
	АИМ112M2		170			495				1045 970*										210(168)205*												
	АДМ100L2	-	339(349)			936 860*				149(132)140*																						
	АИМ100L2	170	467(477)			996 920*				180(132)175*																						
	АДМ100S2	-	339(349)			907 830*				144(127)135*																						
	АИМ100S2	170	467(477)			971 895*				175(158)170*																						
	АДМ90L2	-	317(327)			884 790*				138(119)130*																						
	АИМ90L2	170	447(457)			941 865*				164(145)160*																						
АХ50-32-200 1АХ50-32-200	5А160M2	460 (440) [415]	196	380 [370]	750 [720]	455	230 [290]	180	40 (8) [16]	1230 1170*	385* 404	80	54 (55) [82]	150 (125) [150]	1065 (1050) [1030] 1025*	80	4	24	1,6	295(255)270*												
	АИМР160M2		210			565				1300 1200*										320(280)300*												
	5А160S2		196			472				1355 1140*										275(235) [250]260*												
	АИМР160S2	170	565	1260 1160*	295(255) [270]285*																											
	АИРМ132M2	425 (400)	115	345	600	423				230 [290]										180	40 (8) [16]	1155 970*	385* 404	80	54 (58)	150 (128)	997 (940) 897*	80	4	24	1,6	215(180)205*
	ВА132M2		132			493																1155 970*										235(200)225*
	АИРМ112M2		-			408																1010 970*										195(155)185*
	АИМ112M2		170			533																1070 970*										230(190)220*
	АХ65-40-200 1АХ65-40-200	АИР180S2	514 (470) [415]	210	430 (420) [370]	750 (800) [720]				540(510) [590]										280 (250) [330]	180	70 (8) [16]	1200 1120*	385* 405	100	54 (55) [82]	150 (125) [150]	1122 (1080) [1030] 1022*	100	4	24	1,6
АИМР180S2		196		430 [370]	750 [720]	635 (685)	280 [330]	70 [16]	1270 1190*	366[325]360*																						
5А160S2		460 (440)	210	380 (380) [370]	750 (750) [720]	475(475) [535]	230 (230) [290]	40 (8) [16]	1355 1160*	280(240) [252]265*																						
АИМР160S2						210			565(565) [625]		1260 1180*	303(263) [275]290*																				
5А160M2			196	475(475) [535]	1270	295(255)[270]																										
АИМР160M2			210	565(565) [625]	1300	320(280)[295]																										

Таблица 6 (продолжение)

## ГАБАРИТНЫЕ И ПРИСОЕДИНИТЕЛЬНЫЕ РАЗМЕРЫ

Типо-размер агрегата	Типоразмер двигателя	B	b <sub>1</sub>	C	C <sub>2</sub>	H	h	h <sub>1</sub>	h <sub>2</sub>	L	l	l <sub>1</sub>	l <sub>2</sub>	l <sub>3</sub>	l <sub>4</sub>	l <sub>5</sub>	n	d <sub>5</sub>	Рy МПа,	Масса агрегата, кг				
АХ65-40-200 1АХ65-40-200	АИРМ132М2	425 (400)	115	345	600 (600)	425(495)	222 (230)	180	40 (8)	1155	385* 405	100	54 (58)	150 (128)	997 (940) 897	100	4	24	1,6	231(195)215* 249(211)230*				
	ВА132М2		145							1010											39 (44)	150 (114)	997 (885)	
	АИРМ112М2		-			222 (230)	1070																	
	АИМ112М2		170				1070																	
АХ100-65-315	АИР 180S4	630	184	530	610	615	355	280	70	1430	530	125	-3	120	1465	138	6	33	1,6	460				
	ВА 180S4		305			700				1490														
	5А 160S4		196			580				1495														
	АИМР 160S4		210		515	690				1485					1270					138	6	33	1,6	430
	АИРМ 132М4		-			550				1300														345
	ВА 132М4		145			620				1300														365
	5А 200М4		210			695[735]				410 [450]														330
ВА 200М4	305	760[800]	1600	710 [630]																				
АИР 180М4	196	670[710]	1480	610 [530]																				
АИРМ 180М4	210	765[805]	1550	665 [585]																				
АИР 180S4	196	670[710]	1430	590 [510]																				
АИМР 180S4	210	765[805]	1500	630 [550]																				
5А 160М4	196	650[690]	1500	560 [480]																				
АИМР 160М4	210	750[790]	1530	600 [520]																				
АХ125-80-250	5А 160S4	630	196	530	515	580	355	280	70	1395	500	125	3	120	1270	138	6	33	1,0	370				
	АИМР 160S4		210			690				1455										390				
	5А160М4		196			580				1425										385				
	АИМР160М4		210			690				1495										415				
АХ125-100-315	5А 200L4	630	210	530	610	615	380	315	70	1610	530	140	3	120	1465	138	6	33	1,6	570				
	ВА 200L4		305			740				1650										625				
	5А 200М4		210			615				1555										550				
	ВА 200М4		305			740				1610										630				
	АИР 180М4		196			640				1495										520				
	АИМР 180М4		210			735				1560										590				
	АИР 180S4		196			640				1445										500				
	АИМР 180S4		210			735				1510										560				
	5АМ 250S4		240			585 [710]				1000										850[840]	470 [460]	355	126 [17]	1745
АВ 250S4	450	920[910]	1810	1070[995]																				
5А225М4	200	780[770]	1675	790[715]																				
АВ 225М4	247	845[835]	1675	930[855]																				
АХ125-80-250	5А 160S4	630	196	530	515	580	355	280	70	1395	500	125	3	120	1270	138	6	33	1,0	370				
	АИМР 160S4		210			690				1455										390				
	5А160М4		196			580				1425										385				
	АИМР160М4		210			690				1495										415				

Таблица 6 (продолжение)

## ГАБАРИТНЫЕ И ПРИСОЕДИНИТЕЛЬНЫЕ РАЗМЕРЫ

Типоразмер агрегата	Типоразмер двигателя	B	b <sub>1</sub>	C	C <sub>2</sub>	H	h	h <sub>1</sub>	h <sub>2</sub>	L	l	l <sub>1</sub>	l <sub>2</sub>	l <sub>3</sub>	l <sub>4</sub>	l <sub>5</sub>	n	d <sub>5</sub>	Рy МПа,	Масса агрегата, кг
AX125-100-315	5A 200L4	630	210	530	610	615	380	315	70	1610	530	140	3	120	1465	138	6	33	1,6	570
	BA 200L4		305			740				1650										625
	5A 200M4		210			615				1555										550
	BA 200M4		305			740				1610										630
	AIP 180M4		196			640				1495										520
	AIMP 180M4		210			735				1560										590
	AIP 180S4		196			640				1445										500
	AIMP 180S4		210			735				1510										560
AX125-100-400	5AM 250S4	690 [768]	240	585 [710]	1000	850[840]	470 [460]	355	126 [17]	1745	530	140	124	270 [370]	1550 [1760]	138	4	26	1,6	925[850]
	AB 250S4		450			920[910]				1810										1070[995]
	5A225M4		200			780[770]				1675										790[715]
	AB 225M4		247			845[835]				1675										930[855]
AX125-100-400	5A 200L4	690 [768]	210	585 [710]	1000	755[745]	470 [460]	355	126 [17]	1620	530	140	124	270 [370]	1550 [1760]	138	4	26	1,6	725[645]
	BA 200L4		275			820[810]				1645										760[685]
	5A 200M4		210			755[745]				1575										690[615]
	BA200S4		275			820[810]				1605										725[650]
AX150-125-315	5AM250S4	690 [768]	240	585 [710]	1000	850[840]	470 [460]	355	130 [17]	1745	530	140	124	270 [370]	1550 [1760]	138	4	26	1,6	915[840]
	AB250S4		450			735[725]				1810										1045[970]
	5A225M4		200			780[770]				1675										780[705]
	AB225M4		315			855[845]				1855										915[840]
	5A200L4		210			730[720]				1620										705[630]
	BA200L4		305			805[795]				1645										755[680]
	5A200M4		210			730[720]				1575										680[605]
	BA200M4		275			805[795]				1605										730[655]
	AIP180M4		196			730				1485										605
	AIMP180M4		210			825				1555										655
1AX250-200-315	5AM250S4	[580]	240	[520]	600	[945]	565	500	[25]	1965	800	230	175	300	[1660]	-	6	35	1,6	[1100]
	AB250S4		450			[895]				2070										[1260]
	5AM250M4		240			[945]				1995										[1135]
	AB250M4		450			[895]				2110										[1260]
	5AM280S4		255			[945]				2140										[1425]
1AX250-200-315	AB280S4	[580]	450	[520]	600	[1025]	565	500	[25]	2100	800	230	175	300	[1800]	-	6	35	1,6	[1400]
	5AM280M4		255			[945]				2210										[1530]
	AB280M4		450			[1025]				2160										[1500]

**Примечания:**

1. Ось отверстия слева от оси напорного патрубка.
2. Размеры и массы, заключённые в скобки, указаны для агрегатов с плитой из профиля, в квадратных скобках – на раме.
3. \*Для агрегатов без монтажного проставка.



## СХЕМА

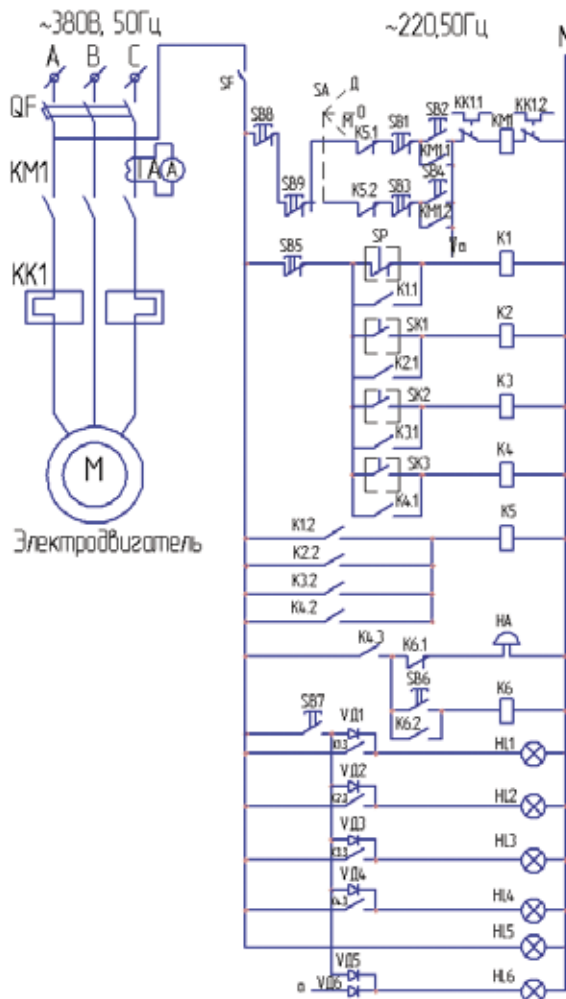

Электродвигатель

Управление электродвигателем	Автоматический выключатель
	Местное
Защита и блокировка	Дистанционное
	Давление перекачиваемой жидкости ниже нормы
	Температура 1-го подогревателя выше нормы
	Температура 2-го подогревателя выше нормы
	Давление затворной жидкости ниже нормы
Звук и сигнализация	Промежуточное реле аварийной остановки
	Звонок
Проверка ламп	Снятие сигнала
	* Лампа сигнальная Давление перекачиваемой жидкости ниже нормы
	* Лампа сигнальная Температура 1-го подогревателя выше нормы
	* Лампа сигнальная Температура 2-го подогревателя выше норм
	* Лампа сигнальная Давление затворной жидкости ниже нормы
	* Лампа сигнальная Напряжение в цепь управления падено
* Лампа сигнальная Электродвигатель выключен	

Поз. Обозначение	Наименование	Кол.	Примечание
QF	Автоматический выключатель	1	
SF	Автоматический выключатель	1	
SA	Универсальный ключ управления	1	
SB1-SB2	Кнопочный пост управления двухэлементный	1	
SB3-SB4	Кнопочный пост управления двухэлементный взрывозащищенного исполнения	1	
SB5-SB8	Кнопочный пост управления одноэлементный	4	
SB9	Кнопочный пост управления одноэлементный взрывозащищенного исполнения	1	
KM1	Магнитный пускатель	1	
K1-K6	Промежуточное реле	6	
HA	Звонок	1	
HL1, HL6	Лампа сигнальная	6	
VD1, VD6	Диод	6	
TA	Трансформатор тока	1	
A	Амперметр переменного тока	1	

Данную схему рассматривать совместно со схемой автоматизации комбинированной функциональной